

# rotex

комфортна техніка для тебе



Інструкція з експлуатації  
Инструкция по эксплуатации

стр.3  
стр.19

## електрична МУЛЬТИВАРКА

электрическая  
МУЛЬТИВАРКА



REPC53-B

## ВСТУП

Шановний покупцю!  
Вітаємо Вас із придбанням виробу торгівельної марки "Rotex". Ми впевнені, що наші вироби будуть вірними та надійними помічниками у Вашому домашньому господарстві. Не піддавайте пристрій різким перепадам температур. Різка зміна температури (наприклад, внесення пристрою з морозу в тепле приміщення) може викликати конденсацію вологи всередині пристрою і порушити його працездатність при вмиканні. Пристрій повинен відстоятися у теплому приміщенні не менше 1,5 годин. Введення пристрою в експлуатацію після транспортування проводити не раніше, ніж через 1,5 години після внесення його в приміщення.

## ТЕХНІЧНІ ХАРАКТЕРИСТИКИ

Електрична мультиварка - це сучасний і багатофункціональний прилад, в якому Ви легко і швидко зможете приготувати Вашу улюблену страву. Мультиварка надійна і безпечна в експлуатації, дозволяє економити електроенергію і забезпечує високу якість приготування їжі. Вона є ідеальним пристроєм з приготування здорової їжі.

1. Мультифункціональність: простота в експлуатації.

\* Приготування рису, каші, супу, птиці, м'яса, риби на пару, бобових, де-

серту, тушкування.

\* Просте натиснення кнопки меню і мультиварка автоматично починає роботу. По закінченню приготування пролунає звуковий сигнал і пристрій автоматично перейде в режим підтримки температури.

2. Швидке приготування: економія часу в порівнянні з традиційними способами приготування.

3. Збереження корисних речовин: приготована їжа більш смачна і корисна.

\* Приготування їжі в герметичному середовищі: збереження корисних речовин і отримання більш смачної страви.

## СКЛАДОВІ ЧАСТИНИ МУЛЬТИВАРКИ

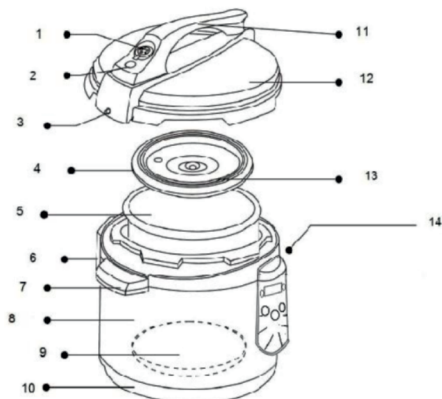

1. Паровий клапан

2. Клапан

3. Клапан регулювання тиску

4. Кільце ущільнювача

5. Чаша
6. Контейнер для збору конденсату
7. Ручка
8. Корпус
9. Нагрівальний елемент
10. Основа мультиварки
11. Ручка кришки
12. Корпус кришки
13. Кришка
14. Терморегулятор

## АКСЕСУАРИ

- Мірний стакан
- Ложка для рису
- Ложка для супу
- Контейнер для збору конденсату
- Шнур живлення
- Пароварка

## ПОСІБНИК З ВИКОРИСТАННЯ

1. Відкрийте кришку: міцно візьміть ручку; обертайте кришку за годинниковою стрілкою, поки вона не відкрититься (див. мал.1).



2. Вийміть внутрішній резервуар, наповніть його водою і додайте інгредієнти. Інгредієнти і вода не повинні займати більше 4/5 і не менше

1/5 висоти внутрішнього резервуару. Якщо продукти збільшуються в об'ємі, об'єм не повинен перевищувати 3/5 об'єму резервуару (див. мал. 2).

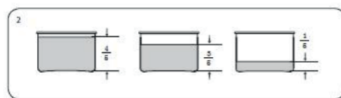

\* Для приготування рису максимальне кількість - 12 чашок. Як правило, співвідношення рису і води: 1:2, тобто на склянку рису потрібно 2 склянки води, але пропорції можуть змінюватися в залежності від кулінарних уподобань.

3. Перед приготуванням почистіть внутрішній нагрівальний елемент. Слідкуйте, щоб нагрівальний елемент і зовнішня сторона чаші були чистими. Злегка поповерніть чашу, щоб вона добре прилягала до нагрівального елемента. (див. мал. 3).

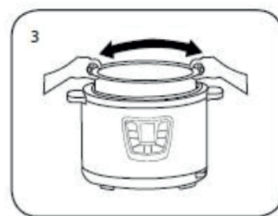

4. Встановіть кришку

- \* Перевірте ущільнювач. Переконайтесь, що він розташований на внутрішньому алюмінієвому кільці.
- \* Обертайте внутрішню шайбу, щоб

вона щільно прилягала до кільця.  
\* Закрийте кришку та поверніть проти годинникової стрілки, поки вона не зачиниться і не прозвучить клацання. (див. мал. 4).  
Переконайтесь, що кришка зачинилась з клацанням. Не зачинена кришка може стати причиною опіків, неналежного приготування страв і виникнення пожежі.  
5. Встановіть перепускний клапан у вихідне положення; потім встановіть його в положення «герметизація». (Див. мал.5). Переконайтесь, що пла-

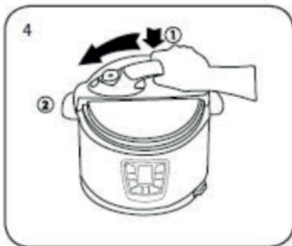

ваючий клапан знаходиться в нижньому положенні (Див. мал.5).



6. Увімкніть перемикач живлення - пролунає звуковий сигнал мультиварки.



## УСТАНОВКА МЕНЮ

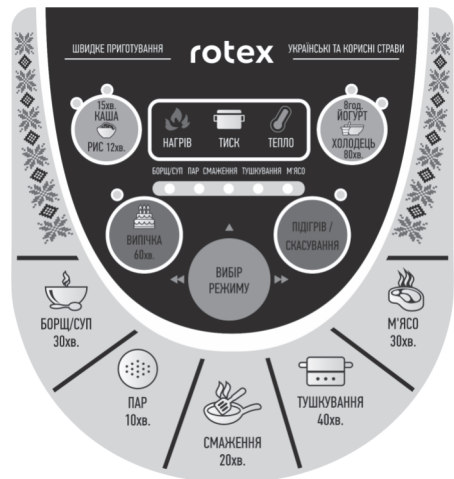

### РИС:

Швидке приготування  
Час приготування: 12 хв.  
Робоча температура: 100-115°C .

### КАША:

Швидке приготування  
Час приготування: 15 хв.  
Робоча температура: 100-115°C .

### **ЙОГУРТ:**

Швидке приготування  
Час приготування: 480 хв.  
Робоча температура: 40°C .

### **ХОЛОДЕЦЬ:**

Швидке приготування  
Час приготування: 80 хв.  
Робоча температура: 100-115°C .

### **ВИПІЧКА:**

Швидке приготування  
Час приготування: 60 хв.  
Робоча температура: 135°C .

### **БОРЩ/СУП:**

Швидке приготування  
Час приготування: 30 хв.  
Робоча температура: 100-115°C .

### **ПАР:**

Швидке приготування  
Час приготування: 10 хв.  
Робоча температура: 115-125°C .

### **СМАЖЕННЯ:**

Швидке приготування  
Час приготування: 20 хв.  
Робоча температура: 125-140°C .

### **ТУШКУВАННЯ:**

Швидке приготування  
Час приготування: 40 хв.  
Робоча температура: 100-115°C .

### **М'ЯСО:**

Швидке приготування  
Час приготування: 30 хв.  
Робоча температура: 125-140°C .

## **\* ВИЙМАННЯ ГОТОВОЇ СТРАВИ**

- А) Після закінчення процесу приготування три рази звучить звуковий сигнал і мультиварка переходить в режим підтримки тепла.  
Б) Поверніть перепускний клапан в положення «Випуск пари» і випустіть пару (див. мал. 6). мал. 3).  
В) Обертайте ручку за годинниковою стрілкою, поки не відкриється клямка кришки. Відкрийте кришку і вийміть продукти.(див. мал. 1.)



## **ОЧИЩЕННЯ**

1. Перед очищенням витягніть шнур живлення з мережі.
2. Протріть ущільнювач, кришку, внутрішню кришку, перепускний клапан, фільтр, повітряний клапан, поплавков, плаваючий клапан вологою тканиною.
3. Протріть корпус мультиварки вологою тканиною. Не занурюйте мультиварку в воду та не бризкайте водою на неї.
4. Вийміть та почистіть збірник води і протріть вологим рушником.
5. Протріть внутрішній резервуар вологою губкою або неметалевою м'якою щіткою, потім протріть його

насухо рушником.

6. Почистіть пропусковий клапан і отвори м'якою щіткою, щоб під час процесу приготування пара безпечно виходила з мультиварки.

## **ЗАХОДИ БЕЗПЕКИ**

1. Не використовуйте мультиварку поряд з легко займистими речовинами і в місцях з підвищеною вологістю.

2. Рівень води та інгредієнтів у внутрішньому резервуарі мультиварки повинні відповідати пунктом 2 Посібника з використанням.

3. Не пошкодуйте ущільнювальне кільце.

4. Не стискайте внутрішнє сталеве кільце руками або інструментом. Якщо сталеве кільце зіскочило зі свого місця, негайно замініть його.

5. Не відкривайте кришку силою, поки плаваючий клапан не опуститься в нижнє положення.

6. Не ставте нічого на перепусковий клапан тиску і не міняйте його самостійно.

7. Утримуйте в чистоті нижню частину внутрішнього резервуару і нагрівальну пластину. Не нагрівайте внутрішній резервуар мультиварки в інших пристроях з приготування і не міняйте його на резервуар з інших пристроїв.

8. Внутрішній резервуар має антипригарне покриття. Щоб не подря-

пати покриття, користуйтеся дерев'яною або пластмасовою лопаткою.

9. Максимальний час збереження тепла - 24 год.

Однак, для збереження смакових властивостей страви, не рекомендується тримати його в мультиварці більше 6 годин.

10. Несправністю є вихід великої кількості пари по краях кришки під час приготування. Негайно відключіть прилад від мережі і віднесіть його в авторизований сервісний центр для ремонту.

11. Якщо під час приготування пролунав аварійний сигнал і з'явився код несправності, негайно відключіть пристрій і віднесіть його в авторизований сервісний центр для ремонту.

12. При транспортуванні рекомендується брати мультиварку за виступи, а не за ручки.

13. Заборонено розбирати прилад самостійно і ставити запчастини від інших виробників.

14. Задля уникнення опіків від пари не відчиняйте кришку мультиварки під час приготування!

## НЕСПРАВНОСТІ І СПОСОБИ ЇХ УСУНЕННЯ

Код несправності	Проблема /Причина
E1	Незамкнутий ланцюг датчика
E2	Коротке замикання датчика
E3	Перегрів
E4	Несправність вмикання сигналу

№	Несправність	Причини	Рішення
1	Труднощі при зачиненні кришки	Неналежним чином встановлений ущільнючий ремінь	Правильно встановіть ущільнючий ремінь
		Застряг плаваючий клапан	Трохи натисніть на клапан
2	Труднощі при відчиненні кришки	Не тоне плаваючий клапан	Легко натисніть на клапан паличкою
3	Вихід пари по краям кришки	Не встановлений правильно ущільнючий ремінь	Встановіть ущільнючий ремінь на місце
		Засмічений ущільнючий ремінь	Почистіть ущільнючий ремінь
		Пошкоджений ущільнючий ремінь	Замініть ущільнючий ремінь
		Кришка не зачиняється герметично	Закрийте кришку згідно інструкції
4	Вихід пари з плаваючого клапану	Брудне ущільнюоче кільце плаваючого клапану	Почистіть ущільнюочу кришку плаваючого клапана
		Пошкоджене ущільнюоче кільце плаваючого клапану	Замініть ущільнюоче кільце плаваючого клапану
5	Плаваючий клапан не піднімається догори	Кількість води і інгредієнтів нижче мінімально допустимого рівня	Визначте кількість інгредієнтів згідно інструкції
		Витік пари навколо кришки від перепускного клапану тиску	Віднесіть пристрій у авторизований сервісний центр для ремонту.

## ТЕХНІЧНІ ХАРАКТЕРИСТИКИ

Потужність: 900 Вт  
Номинальна напруга: 220-240 В  
Номинальна частота: 50 Гц  
Номинальна сила струму: 4.4 А  
Ємність чаші для приготування: 5 л

## КОМПЛЕКТАЦІЯ

Мультиварка - 1  
Насадка для приготування на парі - 1  
Інструкція з експлуатації з гарантійним талоном - 1  
Мірний стакан - 1  
Ложка для супу - 1  
Ложка для рису - 1  
Упаковка - 1  
Пароварка - 1



## БЕЗПЕКА НАВКОЛИШНЬОГО СЕРЕДОВИЩА. УТИЛІЗАЦІЯ.

Ви можете допомогти в охороні навколишнього середовища! Будь ласка, дотримуйтесь місцевих правил: передавайте непрацююче електричне обладнання у відповідний центр утилізації відходів. Виробник залишає за собою право вносити зміни в технічні характеристики і дизайн виробів.



## ЗАХОДИ БЕЗПЕКИ

1. Уважно прочитайте інструкцію перед початком експлуатації і збережіть її для використання в майбутньому.
2. Не залишайте дітей без нагляду біля включеного приладу.
3. Перед підключенням в мережу переконайтесь, що напруга, вказана на маркуванні приладу, відповідає напрузі у вашому будинку. Якщо напруга не співпадає – не використовуйте чайник і зв'яжіться з виробником.
4. Відключайте прилад від мережі, якщо ви ним не користуєтесь або перед чищенням.
5. Не наповнюйте мультиварку-скороварку інгредієнтами та водою не більше  $4/5$  і не менше  $1/5$  висоти внутрішнього резервуару.
6. Не встановлюйте прилад в безпосередній близькості від нагрівальних приладів (наприклад газової плити).
7. Не допускайте, щоб електричний шнур звисувався зі столу, а також стежте, щоб він не торкався гарячих поверхонь.
8. Надлишок шнура повинен знаходитися у горизонтальній площині.
9. Не користуйтеся мультиваркою-скороваркою, якщо пошкоджені шнур або вилка або є інші пошкодження. Для усунення несправності зверніться в майстерню з ремонту



побутової техніки. Не намагайтеся ремонтувати прилад самостійно.

10. Не торкайтесь гарячих поверхонь мультиварки-скороварки, беріться тільки за ручку.

11. Будьте обережні, щоб не обпектися парою від киплячої води.

12. Ставте мультиварку-скороварку на стійку, плоску поверхню. Щоб зберегти дерев'яну поверхню меблів, використовуйте підставку.

13. Впевніться, що кришка мультиварки-скороварки щільно закрита під час приготування їжі.

14. Щоб запобігти розбризкуванню, не відкривайте кришку мультиварки-скороварки під час приготування їжі.

15. Акуратно відкривайте кришку мультиварки-скороварки після того як їжа приготувалась.

16. Будьте обережні при перенесенні мультиварки-скороварки, наповненої гарячою їжею.

17. Не включайте мультиварку-скороварку без води або напівфабрикатів всередині.

18. Щоб уникнути удару електричним струмом, не занурюйте прилад у воду або іншу рідину.

19. Використовуйте тільки ту підставку, яка входить в комплект.

20. Не використовуйте цей прилад поряд з вибухонебезпечними матеріалами.

21. Не занурюйте приладу в воду у воду або іншу рідину.

22. Цей прилад не можна використовувати, для цілей не описаних у цій інструкції.

23. Цей прилад можуть використовувати діти віком від 8 років і старше, якщо вони перебувають під наглядом або їх проінструктовано про безпечне користування приладом і розуміють можливі небезпеки.

24. Чищення й обслуговування приладів можливо для дітей старше ніж 8 років під наглядом.

25. Прилад та його шнур потрібно тримати недосяжним для дітей менше ніж 8 років.

26. Прилади можуть використовувати особи з обмеженими фізичними, сенсорними здібностями або розумовими вадами або з нестачею досвіду та знання, якщо вони перебувають під наглядом або їх проінструктовано про безпечне користування приладом і розуміють можливі небезпеки.

27. Цей прилад призначений тільки для побутового використання, такого як:

- кухонні куточки в магазинах, офіси й інші робочі приміщення;
- ферми;
- готелі, мотелі й інші житлові приміщення;
- побутові середовища типу «міні-готель» (нічліг і сніданок).

28. Діти не повинні гратися з приладами.

## УМОВИ ГАРАНТІЙНОГО ОБСЛУГОВУВАННЯ

### ШАНОВНИЙ ПОКУПЕЦЬ!

Компанія Rotex висловлює подяку за Ваш вибір і гарантує високу якість та бездоганне функціонування придбаного Вами виробу при дотриманні правил його експлуатації. Термін гарантії на всі вироби – 24 місяці з дня придбання. Даним гарантійним талоном Rotex підтверджує справність даного виробу і бере на себе зобов'язання щодо безкоштовного усунення всіх несправностей, що виникли з вини виробника. Гарантійний ремонт може бути проведений у авторизованому сервісному центрі на території України.

### УМОВИ ГАРАНТІЇ:

1. Справжня гарантія має силу при дотриманні наступних умов:  
– правильне і чітке заповнення гарантійного талона із зазначенням найменування моделі, її серійного номера, дати продажу і печатки фірми-продавця у гарантійному талоні і відривних купонах;  
– наявність оригіналу квитанції (чека), що містить дату покупки.

2. Rotex залишає за собою право на відмову в гарантійному обслуговуванні у випадку ненадання вищезгаданих документів або якщо інформація в них буде неповною, нероз-

бірливою, суперечливою.

3. Гарантія не включає періодичне обслуговування, встановлення, налаштування виробу вдома у власника.

4. Не підлягають гарантійному ремонту вироби з дефектами, що виникли унаслідок:

- механічних пошкоджень;
  - недотримання умов експлуатації або помилкових дій власника;
  - неправильного встановлення, транспортування;
  - стихійних лих (блискавка, пожежа, повінь і т.п.), а також інших причин, що знаходяться поза контролем продавця і виробника;
  - попадання всередину виробу сторонніх предметів, рідин, комах;
  - ремонту або внесення конструктивних змін неуповноваженими особами;
  - використання приладу в професійних цілях;
  - відхилень від Державних технічних стандартів електричних мереж, телекомунікаційних і кабельних мереж;
  - при виході з ладу деталей, що мають обмежений термін служби.
5. Справжня гарантія не обмежує законних прав споживача, наданих йому чинним законодавством.

## **ГАРАНТІЙНІ ЗОБОВ'ЯЗАННЯ**

### **I. ТЕРМІН ГАРАНТІЇ ЯКОСТІ І ВІДПОВІДНОСТІ ЗАЯВЛЕНОМУ ТЕХНІЧНОМУ СТАНУ СКЛАДАЄ:**

- 1) На виріб – 24 місяці з дня його продажу (підтверджується товарним чеком);
- 2) На замінені після закінчення гарантійного терміну вузли, агрегати і запасні частини – 30 днів з дня їх установки у виріб (підтверджується в гарантійному талоні відповідною відміткою з круглою печаткою сервісного підприємства).
- 3) При обміні товару на аналогічну модель у гарантійному талоні вписується дата продажу товару та дата ремонту товару шляхом обміну.

### **II. ВИМОГИ ДО ПРЕТЕНЗІЇ.**

З метою посилення відповідальності експертів за висновок, претензії щодо якості виробу і його технічного стану приймаються тільки в уповноважених сервісних підприємствах, а також у сервісних відділах роздрібною торгівельною мережі, де був придбаний виріб.

### **III. ПРОВЕДЕННЯ ГАРАНТІЙНОГО РЕМОНТУ:**

- 1) Гарантійний ремонт виробу здійснюється уповноваженим сервісним підприємством.

2) У разі проведення гарантійного ремонту гарантійний термін на сам виріб і його комплектуючі частини, які не були замінені при ремонті, продовжується на термін перебування виробу у ремонті.

### **IV. ВАЖЛИВО! ГАРАНТІЯ НА ВИРІБ ВТРАЧАЄ СИЛУ У РАЗІ, КОЛИ:**

- 1) Виріб не має цього гарантійного талона.
- 2) Гарантійний талон заповнений частково або неправильно і/або з виправленнями без їх підтвердження Продавцем;
- 3) Серійний номер на виробі видалений або пошкоджений, якщо він там був передбачений і раніше був записаний до гарантійного талону.
- 4) Ремонтні роботи проведені сервісним підприємством, не уповноваженим на даний вид діяльності (підтверджується Договором або одноразовою угодою).
- 5) Без узгодження з Продавцем до виробу внесені конструктивні зміни (підтверджується експертним висновком).

### **V. ГАРАНТІЯ НА ВІДПОВІДНІСТЬ ВИРОБУ ЯКОСТІ НЕ РОЗПОВСЮДЖУЄТЬСЯ НА ВИПАДКИ, КОЛИ НЕСПРАВНОСТІ ВИРОБУ БУЛИ ВИКЛИКАНІ:**

- недбалим поводженням з ним і неправильною його експлуатацією (наприклад – експлуатація в умовах «не побутового характеру», де використання виробу непридатне через зміну його статусу як «прилад побутового призначення»; експлуатація з порушенням вимог загально прийнятих правил безпеки при експлуатації електричних приладів, недотриманням інструкції по монтажу і експлуатації, і т.д.);
- неправильними монтажними і/або пусконаладжувальними роботами;
- транспортними та механічними пошкодженнями;
- використанням неякісних або невідповідних витратних матеріалів;
- підключенням виробу до комунікацій і систем (електроживлення), не відповідним вимогам національних Державних стандартів;
- природними явищами, стихійними лихами, пожежею і т.д.;
- попаданням у виріб сторонніх предметів, речовин, рідин, тварин, комах і таке ін.

## VI. НА КОРИСТЬ ВАШОЇ ВЛАСНОЇ БЕЗПЕКИ!

Ремонт і обслуговування виробу повинні здійснюватися тільки фахівцями сервісних центрів, навченими і атестованими на проведення подібних робіт. Будь ласка, запитуйте у Продавця інформацію про найближчий сервісний центр, уповноважений на проведення монтажних і/або пусконаладжувальних робіт. Адреси і телефони додаткових уповноважених Дистриб'ютором сервісних центрів ви зможете дізнатися у вашого Продавця.

## ВВЕДЕНИЕ

Уважаемый покупатель!

Поздравляем с приобретением изделия торговой марки "Rotex". Мы уверены, что наши изделия будут верными и надежными помощниками в вашем домашнем хозяйстве. Не подвергайте устройство резким перепадам температур. Резкое изменение температуры (например, внесение устройства с мороза в теплое помещение) может вызвать конденсацию влаги внутри устройства и нарушить его работоспособность при включении. Устройство должно отстояться в теплом помещении не менее 1,5 часов. Введение устройства в эксплуатацию после транспортировки проводить не ранее, чем через 1,5 часа после внесения его в помещение.

## ТЕХНИЧЕСКИЕ ХАРАКТЕРИСТИКИ

Электрическая мультиварка - это современный и многофункциональный прибор, в котором Вы легко и быстро сможете приготовить Вашу любимую блюдо. Мультиварка надежная и безопасная в эксплуатации, позволяет экономить электроэнергию и обеспечивает высокое качество приготовления пищи. Она является идеальным устройством по приготовлению здоровой пищи.

1. Мультифункциональность: просто в эксплуатации.

\* Приготовление риса, каши, супа, птицы, мяса, рыбы на пару, бобовых,

десерта, тушения.

Простое нажатие кнопки меню и мультиварка автоматически начинает работу. По окончании приготовления раздастся звуковой сигнал и на дисплее автоматически перейдет в режим поддержания температуры.

2. Быстрое приготовление: экономия времени по сравнению с традиционными способами приготовления.

3. Сохранение полезных веществ: приготовленная пища более вкусная и полезная.

\* Приготовление пищи в герметичной среде: сохранение полезных веществ и получения более вкусного блюда.

## СОСТАВНЫЕ ЧАСТИ МУЛЬТИВАРКИ

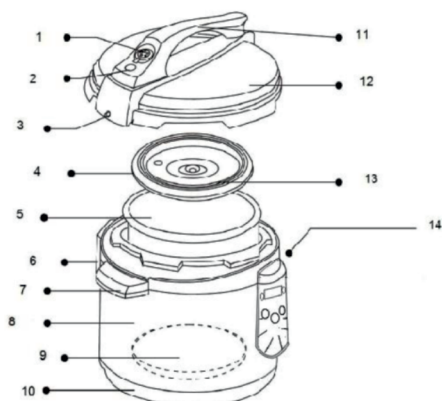

1. Паровой клапан

2. Клапан

3. Клапан регулирования давления

4. Кольцо уплотнительное

5. Чаша
6. Контейнер для сбора конденсата
7. Ручка
8. Корпус
9. Нагревательный элемент
10. Основа мультиварки
11. Ручка крышки
12. Корпус крышки
13. Крышка
14. Терморегулятор

## АКСЕССУАРЫ

- Мерный стакан
- Ложка для риса
- Ложка для супа
- Контейнер для сбора конденсата
- Шнур питания
- Пароварка

## РУКОВОДСТВО ПО ИСПОЛЬЗОВАНИЮ

1. Откройте крышку: крепко возьмите ручку; вращайте крышку по часовой стрелке, пока она не отвернется (см. рис.1).



2. Возьмите чашу, наполните ее водой и добавьте ингредиенты. Ингредиенты и вода не должны занимать более  $\frac{4}{5}$  и не менее  $\frac{1}{5}$  высоты внутреннего резервуара. Если продукты увеличиваются в

в объеме, объем не должен превышать  $\frac{3}{5}$  объема резервуара (см. Рис. 2).

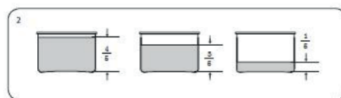

\* Для приготовления риса максимальное количество - 12 чашек. Как правило, соотношение риса и воды 1: 2, то есть на стакан риса нужно 2 стакана воды, но пропорции могут меняться в зависимости от кулинарных предпочтений.

3. Перед приготовлением очистите внутреннюю нагревательный элемент. Следите, чтобы нагревательный элемент и внешняя сторона чаши были чистыми. Слегка поверните чашу, чтобы она хорошо прилегала к нагревательному элементу. (См. Рис. 3).

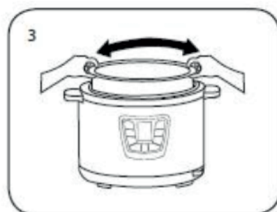

4. Установите крышку

\* Закройте крышку и поверните против часовой стрелки, пока она не закроется и не прозвучит щелчок. (См. Рис. 4).

Убедитесь, что крышка закрылась со щелчком. Не закрытая крышка может стать причиной ожогов, ненадлежащего приготовления блюд и возникновения пожара.

5. Установите выпускной клапан в исходное положение; затем установите его в положение «герметизации». (См. Рис.5). Убедитесь, что пла-



вающий клапан находится в нижнем положении (см. рис.5).



6. Включите переключатель питания - прозвучит звуковой сигнал мультиварки.



## УСТАНОВКА МЕНЮ

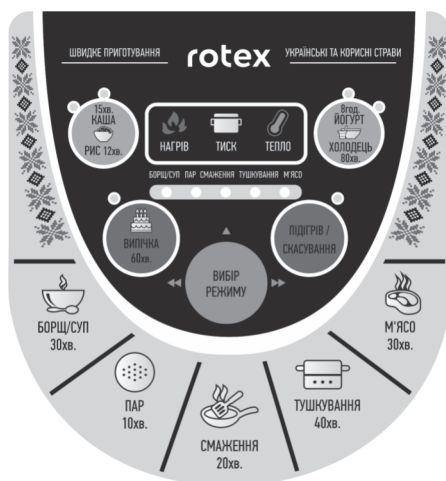

### РИС:

Быстрое приготовление  
Время приготовления: 12 мин.  
Рабочая температура: 100-115 ° С.

### КАША:

Быстрое приготовление  
Время приготовления: 15 мин.  
Рабочая температура: 100-115 ° С.

### **ЙОГУРТ:**

Быстрое приготовление  
Время приготовления: 480 мин.  
Рабочая температура: 40 ° С.

### **ХОЛОДЕЦ:**

Быстрое приготовление  
Время приготовления: 80 мин.  
Рабочая температура: 100-115 ° С.

### **ВЫПЕЧКА:**

Быстрое приготовление  
Время приготовления: 60 мин.  
Рабочая температура: 135 ° С.

### **БОРЩ / СУП:**

Быстрое приготовление  
Время приготовления: 30 мин.  
Рабочая температура: 100-115 ° С.

### **ПАР:**

Быстрое приготовление  
Время приготовления: 10 мин.  
Рабочая температура: 115-125 ° С.

### **ЖАРКА:**

Быстрое приготовление  
Время приготовления: 20 мин.  
Рабочая температура: 125-140 ° С.

### **ТУШЕНИЕ:**

Быстрое приготовление  
Время приготовления: 40 мин.  
Рабочая температура: 100-115 ° С.

### **МЯСО:**

Быстрое приготовление  
Время приготовления: 30 мин.  
Рабочая температура: 125-140 ° С.

### **\* ИЗВЛЕЧЕНИЕ ГОТОВОГО БЛЮДА**

А) После окончания процесса приготовления три раза звучит звуковой сигнал и мультиварка переходит в режим поддержания тепла.

Б) Поверните выпускной клапан в положение «Выпуск пара» и выпустите пар (см. Рис. 6), рис. 3).

В) Поверните ручку по часовой стрелке, пока не откроется защелка крышки. Откройте крышку и выньте продукты. (См. Рис. 1.)



### **ОЧИСТКА**

1. Перед очисткой выньте шнур питания из сети.
2. Протрите уплотнитель, крышку, внутреннюю крышку, выпускной клапан, фильтр, воздушный клапан, поплавок, плавающий клапан влажной тканью.
3. Протрите корпус мультиварки влажной тканью. Погружать мультиварку в воду или брызгать водой на нее.
4. Выньте и очистите сборник воды и протрите влажным полотенцем.
5. Протрите внутренний резервуар влажной губкой либо неметаллически мягкой щеткой, затем протрите его насухо полотенцем.



6. Очистите пропускной клапан и отверстия мягкой щеткой, чтобы во время процесса приготовления пара беспрепятственно выходила из мультиварки.

## **МЕРЫ БЕЗОПАСНОСТИ**

1. Не используйте мультиварку рядом с легко воспламеняющимися веществами и в местах с повышенной влажностью.
2. Уровень воды и ингредиентов во внутреннем резервуаре мультиварки должны соответствовать пункту 2 Руководства по использованию.
3. Не повредите уплотнительный ремень и не меняйте его на резиновый ремень или натяжной ремень.
4. Не сжимайте внутреннее стальное кольцо руками или инструментом. Если стальное кольцо соскочило со своего места, немедленно замените его.
5. Не открывайте крышку силой, пока плавающий клапан не опустится в нижнее положение.
6. Не ставьте ничего на перепускной клапан давления и не меняйте его самостоятельно.
7. Держите в чистоте нижнюю часть внутреннего резервуара и нагревательную пластину. Не нагревайте внутренний резервуар мультиварки в других устройствах по приготовлению и не меняйте его на резервуар с других устройств.
8. Внутренний резервуар имеет антипригарное покрытие. Чтобы не поцарапать покрытие, пользуйтесь

деревянной или пластмассовой лопаткой.

9. Максимальное время сохранения тепла - 24 час. Однако, для сохранения вкусовых свойств блюда, не рекомендуется держать его в мультиварке больше 6:00.
10. Неисправностью выход большого количества пара по краям крышки во время приготовления. Немедленно отключите прибор от сети и обратитесь в авторизованный сервисный центр для ремонта.
11. Если во время приготовления раздался аварийный сигнал и появился код неисправности немедленно отключите устройство и обратитесь в авторизованный сервисный центр для ремонта.
12. При транспортировке рекомендуется брать мультиварку за выступления, а не за ручки.
13. Запрещено разбирать прибор самостоятельно и ставить запчасти от других производителей.
14. Во избежании ожогов от пары не открывайте крышку мультиварки во время приготовления!

## НЕИСПРАВНОСТИ И СПОСОБЫ ИХ УСТРАНЕНИЯ

Код неисправности	Проблема /Причина
E1	Незамкнутая цепь датчика
E2	Короткое замыкание датчика
E3	Перегрев
E4	Неисправность включения сигнала

№	Неисправность	Причины	Решение
1	Трудности при закрывании крышки	Неадекватным образом установлен уплотнительный ремень	правильно установите уплотнительный ремень
		Застыл плавающий клапан	Немного нажмите на клапан
2	Трудности при открывании крышки	Не тонет плавающий клапан	Легко нажмите на клапан палочкой
3	Выход пара по краям крышки	Не установлен правильно уплотнительный ремень	Установите уплотнительный ремень на место
		Засорен уплотнительный ремень	Почистите уплотнительный ремень
		Поврежденный уплотнительный ремень	Замените уплотнительный ремень
		Крышка не закрывается герметично	Закройте крышку согласно инструкции
4	Выход пара с плавающего клапана	Грязное уплотнительное кольцо плавающего клапана	Почистите уплотнительную крышку плавающего клапана
		Поврежденное уплотнительное кольцо плавающего клапана	Замените уплотнительное кольцо плавающего клапана
5	Плавающий клапан не поднимается вверх	Количество воды и ингредиентов ниже минимально допустимого уровня	Определите количество ингредиентов согласно инструкции
		Утечка пара вокруг крышки от пропускного клапана давления	Отнесите устройство в авторизованный сервисный центр для ремонта

## **ТЕХНИЧЕСКИЕ ХАРАКТЕРИСТИКИ**

Мощность: 900 Вт  
Номинальное напряжение: 220-240 В  
Номинальная частота: 50 Гц  
Номинальная сила тока: 4.4 А  
Емкость чаши для приготовления: 5 л

## **КОМПЛЕКТАЦИЯ**

Мультиварка - 1  
Насадка для приготовления  
на пару - 1  
Инструкция по эксплуатации с  
гарантийным талоном - 1  
Мерный стакан - 1  
Ложка для супа - 1  
Ложка для риса - 1  
Упаковка - 1  
Пароварка - 1



### **БЕЗОПАСНОСТЬ ОКРУ ЖАЮЩЕЙ СРЕДЫ. УТИЛИЗАЦИЯ.**

Вы можете помочь в охране окружающей среды! Пожалуйста, соблюдайте правила: передавайте неработающее электрическое оборудование в соответствующий центр утилизации отходов. Производитель оставляет за собой право вносить изменения в технические характеристики и дизайн изделий.



## **МЕРЫ БЕЗОПАСНОСТИ**

1. Внимательно прочитайте инструкцию перед началом эксплуатации и сохраните ее для использования в будущем.
2. Не оставляйте детей без присмотра около включенного прибора.
3. Перед подключением в сеть убедитесь, что напряжение, указанное на маркировке прибора, соответствует напряжению в вашем доме. Если напряжение не совпадает - не используйте чайник и свяжитесь с производителем.
4. Отключайте прибор от сети, если вы им не пользуетесь или перед чисткой.
5. Не наполняйте мультиварку-скороварку ингредиентами и водой не более 4/5 и не менее 1/5 высоты внутреннего резервуара.
6. Не устанавливайте прибор в непосредственной близости от нагревательных приборов (например газовой плиты).
7. Не допускайте, чтобы электрический шнур свешивался со стола, а также следите, чтобы он не касался горячих поверхностей.
8. Избыток шнура должен находиться в горизонтальной плоскости.
9. Не пользуйтесь мультиваркою-скороваркою, если повреждены шнур или вилка или есть другие повреждения. Для устранения неисправности обратитесь в мастерскую по ремонту бытовой техники. Не пытайтесь ремонтировать прибор

самостоятельно.

10. Не касайтесь горячих поверхностей мультиварки-скороварки, беритесь только за ручку.

11. Будьте осторожны, чтобы не обжечься паром от кипящей воды.

12. Ставьте мультиварку-скороварку на стойку, плоскую поверхность. Чтобы сохранить деревянную поверхность мебели, используйте подставку.

13. Убедитесь, что крышка мультиварки-скороварки плотно закрыта во время приготовления пищи.

14. Чтобы предотвратить разбрызгивание не открывайте крышку мультиварки-скороварки во время приготовления пищи.

15. Аккуратно открывайте крышку мультиварки-скороварки после того как еда приготовилась.

16. Будьте осторожны при переносе мультиварки-скороварки, наполненной горячей пищей.

17. Не включайте мультиварку-скороварку без воды или полуфабрикатов внутри.

18. Чтобы избежать удара электрическим током, не погружайте прибор в воду или другую жидкость.

19. Используйте только ту подставку, которая входит в комплект.

20. Не используйте прибор рядом с взрывоопасными материалами.

21. Не погружайте прибора в воду в воду или другую жидкость.

22. Этот прибор нельзя использовать для целей описанных в этой инструкции.

23. Этот прибор могут использовать дети в возрасте от 8 лет и старше, если они находятся под наблюдением или их проинструктированы о безопасном пользовании прибором и понимают возможные опасности.

24. Чистка и обслуживание приборов возможно для детей старше 8 лет под присмотром.

25. Прибор и его шнур нужно держать недосягаемым для детей менее 8 лет.

26. Приборы могут использовать лица с ограниченными физическими, сенсорными способностями или умственными недостатками или с недостатком опыта и знания, если они находятся под наблюдением или их проинструктированы о безопасном пользовании прибором и понимают возможные опасности.

27. Этот прибор предназначен только для бытового использования, такого как:

- кухонные уголки в магазинах, офисы и другие рабочие помещения;
- фермы;
- гостиницы, мотели и другие жилые помещения;
- бытовые среды типа «мини-отель» (ночлег и завтрак).

28. Дети не должны играть с приборами.

## **УСЛОВИЯ ГАРАНТИЙНОГО ОБСЛУЖИВАНИЯ**

### **УВАЖАЕМЫЙ ПОКУПАТЕЛЬ!**

Компания Rotex выражает благодарность за Ваш выбор и гарантирует высокое качество и безупречное функционирование приобретенного Вами изделия при соблюдении правил его эксплуатации. Срок гарантии на все изделия - 24 месяцев со дня приобретения. Данным гарантийным талоном Rotex подтверждает исправность данного изделия и берет на себя обязательства по бесплатному устранению всех неисправностей, возникших по вине производителя. Гарантийный ремонт может быть произведен в авторизованном сервисном центре на территории Украины.

### **УСЛОВИЯ ГАРАНТИИ:**

1. Настоящая гарантия имеет силу при соблюдении следующих условий:

- правильное и четкое заполнение гарантийного талона с указанием наименования модели, ее серийного номера, даты продажи и печати фирмы-продавца в гарантийном талоне и отрывных купонах;
- наличие оригинала квитанции (чека), содержащий дату покупки.

2. Rotex оставляет за собой право на отказ в гарантийном обслуживании в случае непредоставления вышеуказанных документов или если

информация в них будет неполной, неразборчивой, противоречивой.

3. Гарантия не включает периодическое обслуживание, установку, настройку изделия на дому у владельца.

4. Не подлежат гарантийному ремонту изделия с дефектами, возникшими вследствие:

- механических повреждений;
  - несоблюдение условий эксплуатации или ошибочных действий владельца;
  - неправильной установке, транспортировки;
  - стихийных бедствий (молния, пожар, наводнение и т.п.), а также других причин, находящихся вне контроля продавца и изготовителя;
  - попадания внутрь изделия посторонних предметов, жидкостей, насекомых;
  - ремонта или внесения конструктивных изменений неуполномоченными лицами;
  - использование прибора в профессиональных целях;
  - отклонений от Государственных технических стандартов электрических сетей, телекоммуникационных и кабельных сетей;
  - при выходе из строя деталей, имеющих ограниченный срок службы.
5. Настоящая гарантия не ограничивает законных прав потребителя, предоставленных ему действующим законодательством.

## **ГАРАНТИЙНЫЕ ОБЯЗАТЕЛЬСТВА**

**I. СРОК ГАРАНТИИ КАЧЕСТВА И  
СООТВЕТСТВИЯ ЗАЯВЛЕННЫМ  
ТЕХНИЧЕСКИМ СОСТОЯНИЕМ  
СОСТАВЛЯЕТ:**

- 1) На изделие - 24 месяца со дня его продажи (подтверждается товарным чеком)
- 2) На заменены после окончания гарантийного срока узлы, агрегаты и запасные части - 30 дней со дня их установки в изделие (подтверждается в гарантийном талоне соответствующей отметкой с круглой печатью сервисного предприятия).
- 3) При обмене товара на аналогичную модель в гарантийном талоне вписуется дата продажи товара и дата ремонта товара путем обмена.

**II. ТРЕБОВАНИЯ К ПРЕТЕНЗИИ.**

С целью усиления ответственности экспертов за вывод, претензии по качеству изделия и его технического состояния принимаются только в уполновауповноваженных сервисных предприятиях, а также в сервисных отделах розничной торговой сети, где был приобретен продукт.

**III. ПРОВЕДЕНИЕ ГАРАНТИЙНОГО  
РЕМОНТА:**

- 1) Гарантийный ремонт изделия осуществляется уполномоченным сервисным предприятием.

2) В случае проведения гарантийного ремонта гарантийный срок на само изделие и его комплектующие части, не были заменены при ремонте, продлевается на срок пребывания изделия в ремонте.

**IV. ВАЖНО! ГАРАНТИЯ НА ИЗДЕЛИЕ  
ТЕРЯЕТ СИЛУ В СЛУЧАЕ, ЕСЛИ:**

- 1) Изделие не имеет этого гарантийного талона.
- 2) Гарантийный талон заполнен частично или неправильно и / или с исправлениями без их подтверждения Продавцом;
- 3) Номер на изделии удален или поврежден, если он там был предусмотрен и ранее был записан в гарантийного талона.
- 4) Ремонтные работы проведены сервисным предприятием, неуполномоченным на данный вид деятельности (подтверждается Договором или одноразовой соглашением).
- 5) Без согласования с Продавцом к изделию внесены конструктивные изменения (подтверждается экспертнымвисновком).

**V. ГАРАНТИЯ НА СООТВЕТСТВИЕ  
ИЗДЕЛИЯ КАЧЕСТВА НЕ РАСПРО-  
СТРАНЯЕТСЯ НА СЛУЧАИ, КОГДА  
НЕИСПРАВНОСТИ ИЗДЕЛИЯ БЫЛО  
ВЫЗВАНО:**

- небрежным обращением с ним и неправильной его эксплуатацией (например - эксплуатация в условиях "не бытового характера", эксплуатация непригодно из-за изменения его статуса как «прибор бытового назначения»; эксплуатация с нару-

шением требований общепринятых правил безопасности при эксплуатации электрических приборов, несоблюдением инструкции по монтажу и эксплуатации, и т.д.);

- неправильными монтажными и / или работами;
- транспортными и механическими повреждениями;
- использованием некачественных или несоответствующих расходных материалов;
- подключением изделия к коммуникациям и систем (электропитания), не соответствующие требованиям национальных государственных стандартов;
- природными явлениями, стихийными бедствиями, пожаром и т.д. ;
- попаданием в изделие посторонних предметов, веществ, жидкостей, животных, насекомых и проч.

#### VI. В ПОЛЬЗУ ВАШЕЙ СОБСТВЕННОЙ БЕЗОПАСНОСТИ!

Ремонт и обслуживание изделия должны осуществляться только специалистами сервисных центров, обученными и аттестованными на проведение подобных работ. Пожалуйста, спрашивайте у продавца информацию о ближайший сервисный центр, уполномоченный на проведение монтажных и / или пуско-наладочных работ. Адреса и телефоны дополнительных уполномоченных Дистрибьютором сервисных центров вы сможете узнать у вашего продавца.

**rotex**

комфортна техніка для тебе

**ГАРАНТІЙНИЙ  
ТАЛОН №3**

Артикул

Виробничий  
номер

Адреса/телефон  
клієнта

Дата  
прийому

Дата  
видачі

Дефект

Підпис,  
печатка

**rotex**

комфортна техніка для тебе

**ГАРАНТІЙНИЙ  
ТАЛОН №2**

Артикул

Виробничий  
номер

Адреса/телефон  
клієнта

Дата  
прийому

Дата  
видачі

Дефект

Підпис,  
печатка

**rotex**

комфортна техніка для тебе

**ГАРАНТІЙНИЙ  
ТАЛОН №1**

Артикул

Виробничий  
номер

Адреса/телефон  
клієнта

Дата  
прийому

Дата  
видачі

Дефект

Підпис,  
печатка



**rotex**

комфортна техніка для тебе

**ГАРАНТІЙНИЙ ТАЛОН №3**

**rotex**

комфортна техніка для тебе

**ГАРАНТІЙНИЙ ТАЛОН №2**

**rotex**

комфортна техніка для тебе

**ГАРАНТІЙНИЙ ТАЛОН №1**



## СПИСОК СЕРВІСНИХ ЦЕНТРІВ З ОБСЛУГОВУВАННЯ ТОВАРІВ ТОРГОВОЇ МАРКИ «ROTEX»

Бердичів	АСЦ «ЄвроСервіс»	вул. Житомирська, 57	(0414) 34-06-36, (068) 223-04-34
Вінниця	СЦ «Спеціаліст»	вул. Порики,1	(0432) 57-91-91, 50-91-91
Вінниця	ВФ ТОВ «Лотос»	вул. Енергетична, 3-а	(067) 622-56-62
Гуляйполе	СЦ «Електросвіт»	вул. Шевченка, 18-в	(06145) 4-14-21, (095) 3511442, (098) 5580348
Дніпро	УСЦ «ДИНЕК»	вул.Олеся Гончара, 6	(056) 735-63-28, (056) 735-63-25
Дніпро	СЦ «УНІВЕРСАЛ СЕРВІС»	вул. Коротка, 41А	(056) 790-04-60
Дніпро	ТОВ «Лотос»	пр-т. Олександра Поля, 59	(056) 34-67-05
Донецьк	СЦ «Схід-Сервіс»	вул. Жмури, 1	(066) 508-26-52, (095) 761-70-00
Донецьк	СЦ «Еліпс»	бул. Шевченка, 52	(062) 385-99-10, (050) 77-55-800
Донецьк	СЦ «IQService»	вул. Університетська, 75	(050) 94-000-61, (063) 94-000-61, (062) 213 00 61
Дружківка	СЦ «Елма-сервіс»	вул. Енгельса, 120	(06267) 3-48-41
Житомир	АСЦ «ЄвроСервіс»	вул. Львівська,11	(0412) 55-55-15, (093) 461-95-96
Житомир	Техносервіс «СФЕРА»	вул. Бульвар новий, 7	(0412) 44-51-00, (096) 908-77-95
Запоріжжя	СЦ «Альфатехноцентр»	вул. Грязнова, 67	(095) 272-03-03, (097) 292-29-03
Запоріжжя	ЗФ ТОВ «Лотос»	вул. Гоголя, 175	(061) 787-50-51, (0612) 63-97-90
Івано-Франківськ	СЦ «Мегастайл»	вул. Незалежності, 179Б	(0342) 77-33-22, 72-27-22
Івано-Франківськ	ИФ ТОВ «Лотос»	вул. Вовчинецька, 223	(0342) 71-28-13
Київ	«АМАТІ-СЕРВІС»	вул. Бориспільська,9, корп.57	(044) 369-50-01, 369-50-30
Київ	«ДЕТ-СЕРВІС» ФОП Мелешко	вул. Драйзера, 21 ТЦ Сіріус, 2 й поверх (Троєщина)	(099) 950-67-29, (073) 044-01-80, (098) 603-79-93
Київ	СЦ «МТІ-сервіс»	пр-т. Леся Курбаса, 10а	(044) 590-28-02
Київ	СЦ «Skeleton»	пр-т. П. Григоренка, 22/20	(044)337-77-12, (050)205-12-12, (098)205-12-12, (063)205-12-12
Київ	СЦ «МТІ-сервіс»	пр-т. Леся Курбаса, 10а	(044) 590-28-02
Кропивницький	СЦ «Оптрон»	пр-т. Леся Курбаса, 10а	(0522) 24-96-47, факс 24-45-22
Кропивницький	КФ ТОВ «Лотос»	вул. Короленка, 2	(0522) 27-80-02, 27-33-00
Коломия	СЦ «Погляд»	вул. Бандери, 73/2	(034) 33-728-17
Костянтинівка	СЦ «Елма-сервіс»	вул. Білоусова, 2а	(06272) 4-13-02
Коростень	СЦ «Авторітет»	вул. Шевченка, 28	(04142) 9-23-11, факс 5-06-27
Краматорськ	СЦ «Елма-сервіс»	бул. Краматорський, 3	(06264) 5-93-89, 5-90-07
Краматорськ	СЦ «Сатурн-Донбас»	вул. Поштова, 5а	(050) 973-20-14, (097) 077-48-92
Лиман	СЦ «Елма-сервіс»	вул. Пушкіна, 4а	(06261) 4-17-52
Кременчук	СЦ «ЕкоСан»	вул. Академіка Маслова, 44, оф.2	(05366) 3-91-92, (066)230-44-71, (096)446-71-06
Кривий Ріг	КРФ ТОВ «Лотос»	вул. Соборності, 64/7	(056) 440-07-79, (067) 998-05-20
Лубни	ФОП Копотун О. П.	вул. Монастирська, 50	(050) 107-77-17, (067) 787-23-23, (063) 579-59-69, (068) 641-66-86, (05361) 74-335
Луганськ	СЦ «Східний»	вул. Ломоносова, 96ж	(0642) 33-11-86, 33-02-42

Луцьк	СЦ «Ваш мастер»	пр-т. Перемоги, 22	(03322) 3-01-03, факс 78-54-65
Львів	СЦ «РОСімпекс»	вул. Шараневича, 28	(032) 239-55-77, 239-51-52
Львів	ФОП «Хавтур Р.Б.»	вул. Зелена, 153	(032) 270-74-79, (067)729-33-93
Маріуполь	СЦ «Майстер та Маргарита»	пр-т. Миру, 96	(0629) 49-36-06, (098)370-78-08
Маріуполь	МарФ ТОВ «Лотос»	бул. 50-річчя Жовтня, 32/18	(0629) 49-30-05, 49-30-06
Мукачево	СЦ «Сигнал»	вул. Пушкіна 24/1-А	(099) 262-11-18, (03131) 56-0-96
Миколаїв	СЦ «Закон Ома»	вул. Космонавтів, 81/16, оф. 326	(051) 272-52-32, (063) 156-59-18
Миколаїв	АСЦ «Телесервіс ЛТД»	вул. Океанівська, 1	(0512) 63-33-40
Миколаїв	НФ ТОВ «Лотос»	Внутрішньоквартальний проїзд, 2	(0512) 58-06-47
Нова Каховка	СЦ «Електрон»	вул. Горького 48 - дрібна техніка вул. Соборна, 33-А - велика техніка	(05549) 7-83-98
Нова Каховка	«Сервіс Плюс»	вул. Паризької комуни, 2-1, ТЦ «Партнер»	(095) 204-63-59, (066) 119-05-86, (096) 883-97-53
Новомосковськ	ТОВ «Лотос»	вул. Сучкова, 54	(05693) 7-57-96
Одеса	СЦ «Профі»	пр-т. Маршала Жукова, 4/7	(048) 784-08-37, 798-82-60
Одеса	СЦ «Аврора»	вул. Дальницька, 46	(0482) 32-63-03
Павлоград	ПФ ТОВ «Лотос»	вул. Дніпровська, 1726	(05632) 6-15-54
Полтава	«АМАТІ-СЕРВІС»	вул. Зіньківська, 21	(0532) 69-09-46, (093) 562-81-25, (093) 562-81-54
Полтава	ПФ ТОВ «Лотос»	вул. Степового Фронту, 29	(067) 630-60-23
Прилуки	«АМАТІ-СЕРВІС»	вул. Київська, 371-А	(04637) 5-39-82
Рівне	СЦ «ДП Адамант-Рівне»	вул. Шевченка, 7, ТЦ «Моріон» відділ №37	(0362) 45-00-42, (098) 665-60-22
Северодонецьк	ПП «СДРТ»	вул. Курчатова, 19-Б	(06452) 2-38-28
Слов'янськ	СЦ «Елма-сервіс»	вул. Свободи, 5	(06262) 2-86-20
Сміла	СЦ «Ласк-Сервіс»	вул. Мічурина, 32	(04733) 4-61-82, (04733) 4-31-35
Суми	СЦ «Ельф»	вул. Петропавлівська, 86/1	(542) 210-679, 650-340, 655-510
Тернопіль	СЦ «Радіо-сервіс»	вул. Київська, 2, буд. побуту "Сонячний" 2 пов.	(0352) 26-76-26
Ужгород	СЦ «Ремонт домашньої техніки»	вул. Легоцького, 3/2	(031) 2-654-266
Умань	«ЦСО Електрон-Сервіс»	вул. Успенська, 1/24	(04744) 4-66-14, 4-61-34
Харків	СЦ «Діса-сервіс»	вул.Тобольська, 69	(057) 343-96-06
Херсон	СЦ «Дисплей-плюс»	вул. Робітничка, 66	(0552) 48-57-77, факс 49-01-52
Херсон	СЦ «Радіо»	вул. Ярослава Мудрого, 23	(0552) 26-44-79, 22-57-30, 22-61-21
Херсон	ХФ ТОВ «Лотос»	вул. Карбишева, 28-а	(050) 49-46-043, (0552) 43-40-33
Хмельницький	СЦ «Юс-Сервіс»	вул. Проскурівського підпілля, 117	(382) 70-03-32
Черкаси	ПП «РТЦС «Весь світ Черкащини»	вул. Добровольського, 1 оф.210	(0472) 38-37-90, 38-36-90
Чернівці	СЦ «Електросервіс»	вул. Лук'яна Кобилиці, 76	(0372) 55-48-69,(050) 434-55-29
Чернігів	СЦ "Наш Сервіс"	вул. Шевченка, 4	(0462) 675 858
Шостка	КП ТД «БЕРЕЗКА-СЕРВІС»	вул. Робоча,5	(05449) 4-07-07, (50) 184-02-77, (05449) 4-10-30, (67) 847-41-02, (66) 530-62-91











# rotex

---

Україна, 03680, м. Київ  
вул. Фізкультури, 30-В

+38 044 207 10 43  
**rotex.ua**

 [facebook.com/rotex2005](https://facebook.com/rotex2005)  
 [youtube.com/c/RotexTechnics2005](https://youtube.com/c/RotexTechnics2005)

